



NOTICE D'UTILISATION modèles 2-560 et 2-630 XH

Publication émise par : Maino Enrico - Adriano de Roberto MAINO & C. SNC. Direction Documentation Machines Rue Roma, 42 - Oltrona San Mamette 22070 (CO) ITALIE. La firme MAINO ENRICO -ADRIANO de Roberto MAINO & C. SNC se réserve le droit de faire des changements au produit décrit dans ce manuel à chaque instant et sans préavis - Remarque: les renseignements qui sont contenus dans ce document ont été rassemblés et vérifiés le mieux possible, en tout cas la firme MAINO ENRICO - ADRIANO de Roberto Maino & C. SNC ne peut pas s'assumer aucune responsabilité pour des fautes ou par une fausse interprétation. Ce bagage est conforme aux règles de la UE.

1. PRESENTATION: 1.1 Contenu de la boîte ; 1.2 Ouverture de la machine ;
2. PREPARATION A L'USAGE: 2.1 Caractéristiques de base de la pièce où il faut installer la machine ; 2.2 Opérations qu'il faut absolument éviter ; 2.3 Indications sur les trous d'échange d'air
3. USAGE DE LA MACHINE: 3.1 Humidificateur automatique; 3.2 Façon d'introduction des oeufs ; 3.3 Caractéristiques des oeufs ; 3.4 Le mirage des oeufs
4. CARACTERISTIQUES TECHNIQUES: 4.1 Caractéristiques techniques ; 4.2 Accessoires et options
5. ENTRETIEN ET SOLUTION DES PROBLEMES: 5.1 Nettoyage et lubrification des parties de mouvement ; 5.2 Solutions des problèmes + NETTOYER LES SONDÉS
6. CONNAITRE LA MACHINE: 6.1 Branchement au réseau électrique ; 6.2 Allumage de la machine
7. TABLEAU DE CONTROLE
8. Description de la machine
9. REGULATION DES PARAMETRES DE TRAVAIL DE LA MACHINE: 9.1 Comme établir l'exacte température ; 9.2 Comme établir l'exacte humidité
10. Tableau des températures et des humidités ; 10/a Tableau de charge maximum des oeufs de la machine
11. Garantie

Cette machine a été projetée et réalisée pour offrir une remarquable fiabilité et pour fournir une qualité constante de naissances dans le temps. Cette machine peut être employée pour l'incubation et l'éclosion de n'importe quel type d'oeufs, après le remplacement des tiroirs des oeufs, des températures et des relatives humidités. Cette machine est un produit idéal pour ceux qui ont besoin d'incuber et éclore des oeufs avec une extrême facilité. La structure de ce manuel: ce manuel contient tous les renseignements nécessaires à fin que la machine puisse être installée, établie et employée. Il a été pensé soit pour ceux que l'utilisent pour la première fois que pour ceux qui ont déjà acquis de l'expérience. Le texte contient 3 différents types de caractères qui indiquent les différentes situations d'importance:

1. Texte écrit en caractère miniscule standard = instruction pour l'acquisition de base
2. LISTE POINTEE ET NUMEROTEE - TEXTE EN CARACTERE MAJUSCULE= Il est fait pour attirer votre attention sur des problèmes et/ou des situations qu'il faut éviter pendant une phase déterminée des opérations. Ou bien pour vous rappeler d'exécuter une particulière opération.
3. TEXTE EN MAJUSCULE GRAS = Il indique une particulière procédure opérationnelle qui doit être rigoureusement exécutée en tous les détails, pour éviter des pannes à la couveuse, aux oeufs ou à l'usager.
 - Ce manuel est structuré en séquence.
 - Lisez et suivez avec attention toutes les instructions y reportées.
 - Consultez toujours le manuel en cas de difficulté.

! Ce manuel fait partie intégrante de la machine et il doit être annexé à la garantie pour n'importe quelle consultation Pour une interprétation la meilleure de la notice nous vous conseillons d'employer tout de suite l'image descriptive de la machine indiquée dans la section (8) Description de la machine.

1. PRESENTATION: Ce chapitre illustre le contenu de la boîte d'emballage et il indique la façon d'ouvrir et fermer la porte

1.1 CONTENU DE LA BOITE: gardez la boîte de carton et les parties d'emballage pour d'éventuels transports et pour garder la couveuse lorsqu'elle n'est pas utilisée. Une fois enlevée la couveuse de la boîte, il faut vérifier que toutes les parties de l'équipement soient à l'intérieur et qu'elles ne soient pas endommagées:

Description des parties de la machine:	
no. 1	Thermostat digitale température + humidité
no. 1	Humecteur
no. 1	Dispositif de tournage des oeufs automatiquement

Tiroirs porte-oeufs en quantité différente selon le modèle de couveuse:

2-560	8 x Incubation ou Eclosion ou tous les deux
2-630	9 x Incubation ou Eclosion ou tous les deux

• S'IL MANQUE QUELQUE CHOSE OU QUE QUELQUE CHOSE EST ENDOMMAGE, APPELEZ IMMEDIATEMENT VOTRE REVENDEUR.

1.2 OUVERTURE DE LA MACHINE: Pour l'ouverture de la porte agir sur le levier de fermeture sur le côté gauche de la machine; Pour refermer pousser la porte, accrocher le levier à la porte et pousser la fermeture.

2. PREPARATION A L'USAGE: Ce chapitre illustre les caractéristiques de la pièce où il faut placer la machine et les opérations qui ne doivent jamais être faites avec cet appareil:



2.1 CARACTERISTIQUES DE BASE DE LA PIECE:

- LA MACHINE DOIT ETRE PLACEE ABSOLUMENT DANS UN LIEU AERE, FRAIS ET PROPRE, AU REZ -DE-CHAUSSEE SUR UNE TABLE A UNE TEMPERATURE DE 18° A 23° DEGRES CELSIUS. IL FAUT ABSOLUMENT ECARTER: LES SERRES ET LES DORTOIRS SOIT POUR LES GENS OU POUR LES ANIMAUX, CAR LA COUVEUSE BRULE L'OXYGENE ET PARCE QUE LES OEUFS INCUBES A L'INTERIEUR RESPIRENT ET ILS EXPULSENT DE L'ANHYDRIDE CARBONIQUE, EN APPAUVRISANT AINSI L'AIR; DONC L'AIR QUI EN RESULTE EST TRES NOCIF POUR LA SANTE HUMAINE ET ANIMAL.
- METTRE LE CÂBLE ÉLECTRIQUE DE LA MACHINE HORS DE PORTÉE DES ENFANTS ET DES ANIMAUX.
- ATTENTION: LA MACHINE DOIT ÊTRE À L'ABRI DE L'HUMIDITÉ ET DES PROJECTIONS D'EAU. CECI POURRAIT ENDOMMAGER L'APPAREIL ET RENDRE SON UTILISATION DANGEUREUSE.

2.2 OPERATIONS QU'IL FAUT ABSOLUMENT EVITER: LA COUVEUSE EST UNE MACHINE ETUDIEE ET REALISEE POUR INCUBER ET ECLORRE N'IMPORTE QUEL TYPE D'OEUFS, ELLE EST UNE CHAMBRE CLIMATISEE D'UNE PRECISION REMARQUABLE ET PAR CONSEQUENT IL NE FAUT PAS L'EMPLOYER POUR RECHAUFFER, ESSUYER OU SECHER DES MATIERES EXPLOSIVES ET INFLAMMABLES ET ANIMAUX NON PLUS, SAUF DES POUSSINS OU DES ANIMAUX NES A L'INTERIEUR DE LA MACHINE.

2.3 ATTENTION: IL FAUT TOUJOURS LAISSER OUVERTS LES TROUS DE L'ECHANGE D'AIR QUI SE TROUVENT AUX COTES DE LA COUVEUSE, IL NE FAUT ABSOLUMENT PAS LES FERMER. LA FERMETURE CAUSERA LA MORT PAR ASPHYXIE DES POUSSINS QUI SE TROUVENT A L'INTERIEUR DES OEUFS.

3. L'USAGE DE LA MACHINE: Ce chapitre illustre la façon de brancher l'humidificateur automatique, d'introduire les oeufs dans le tiroir d'incubation, les caractéristiques qu'ils doivent nécessairement avoir et le mirage des oeufs:

3.1 HUMIDIFICATEUR AUTOMATIQUE: L'unité d'humidification automatique extérieure est composée par (voir les images à suivre):

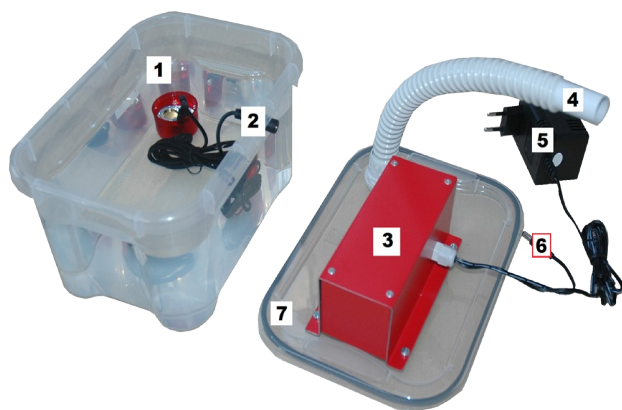

(1) Le générateur d'humidité

(2) La prise du générateur d'humidité – où brancher la fiche à basse tension (6).

(3) Le couvercle avec le boîtier ventilateur.

(4) Le tuyau flexible d'interconnexion.

Le tuyau doit être inséré dans le trou latéral sur la paroi de la machine ou dans le trou sur la partie supérieure (selon le modèle de la couveuse)

(5) L'unité d'alimentation à basse tension (Transformeur).

Attention! Le transformeur doit être branché SEULEMENT dans la prise expresse qui peut être derrière le contrôleur, ou sur la partie supérieure de la machine ou dans la partie droite de la machine (selon le modèle de la couveuse).

(6) La fiche à basse tension.

Pour toute opération d'entretien: (A) enlever le couvercle avec le boîtier ventilateur (3) et (B) débrancher la fiche (6) de la prise (2).

Le réservoir doit être rempli en ouvrant le couvercle et PAS par le tuyau flexible (4).

Remplir le réservoir de l'humidificateur avec de l'eau froide. **Attention**, afin d'assurer un meilleur fonctionnement, nous conseillons d'utiliser seulement "eau fraîche distillée".

ATTENTION – IMPORTANT! NE PAS mouiller ou laver le boîtier ventilateur; s'il est nécessaire de le nettoyer, utilisez uniquement un chiffon humide et puis sécher soigneusement avant l'utilisation.

JAMAIS REMPLIR LE RESERVOIR PAR LE TUYAU FLEXIBLE (4)

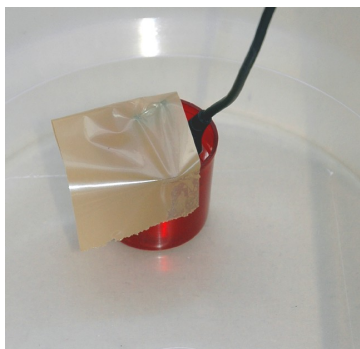

Attention, important!!

Le réservoir de l'humidificateur est livré avec le générateur d'humidité bloqué par un pièce de ruban à l'intérieur de la cuvette rouge.

La première chose à faire est retirer le ruban. Après avoir retiré le ruban, mettre le couvercle et puis le fermer en fermant les deux clips latérales.



- Derrière la boîte du contrôleur il y a la prise électrique où vous devez brancher le transformeur (5) de l'unité générateur d'humidité.
- Dans la paroi latérale ou sur le dessus de la machine, il y a un trou où insérer le tuyau flexible (4) qui vient de l'unité générateur d'humidité.

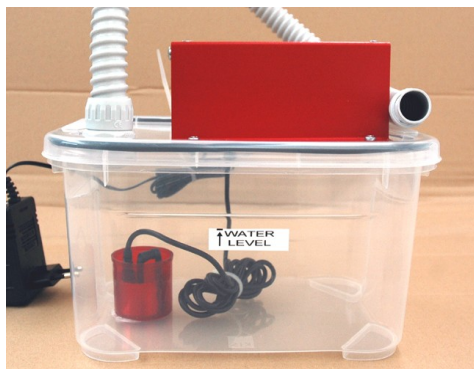

- Remplir le réservoir de l'humidificateur:
- Enlever le couvercle (3) en ouvrant les deux clips latérales.
- Remplir le réservoir avec de l'eau distillée froide jusqu'au niveau indiqué "WATER LEVEL - NIVEAU EAU", puis fermer avec le couvercle.
- Fermer le couvercle en fermant les deux clips latérales

Si le réservoir se vide, le générateur d'humidité (G) se protège de soi-même jusqu'au rétablissement d'un niveau suffisant d'eau, qui permet le fonctionnement ordinaire.

Si la machine demande humidité, mais il n'y a pas une augmentation automatique du niveau réglé dans le contrôleur, un entretien extraordinaire de la tête du nébuliseur (M) pourrait être nécessaire!

Nettoyer la tête du générateur (M) d'humidité: après chaque éclosion, ou au moins tous les 30 jours.

Attention! Jamais utiliser abrasifs ou utils (brosses en métal ou plastique semi-rigide, tournevis, couteaux, etc, ...).

La tête du nébuliseur (M) "le petit disque doré" se casse irrémédiablement s'elle est griffée (si nécessaire, la tête peut être remplacée).

Nous conseillons d'utiliser une brosse à dents douce pour le nettoyage.

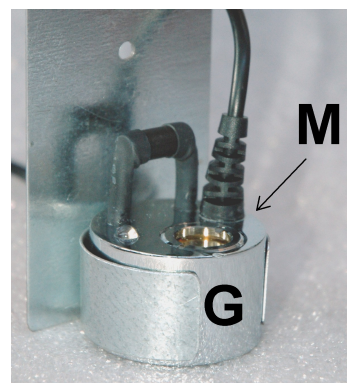

NETTOYAGE ET ENTRETIEN:

- La tête du nébuliseur (M) "le petit disque doré" se casse irrémédiablement s'elle est griffée (si nécessaire, la tête peut être remplacée). Nous conseillons d'utiliser une brosse à dents douce pour le nettoyage.

➔ Eteindre la machine et débrancher l'unité d'alimentation à basse tension (5) de la prise!

- Enlever le couvercle du réservoir d'eau de l'humidificateur (3).
- Enlever l'eau restante.
- Enlever le générateur d'humidité (G) de la cuvette rouge.
- Nettoyer la surface de la tête du nébuliseur avec la brosse à dents, sans faire pression.
- S'il y a des incrustations de calcaire (*problème commun si vous utilisez de l'eau du robinet plutôt que de l'eau distillée*), vous pouvez les enlever en plongeant le générateur d'humidité dans une solution d'eau et vinaigre dans la mesure de 1 à 1 (exemple 0,2 litres de vinaigre chaque 0,2 litres d'eau) pour 24 heures, puis bien rincer le tout avec de l'eau propre.
- Nettoyer aussi le réservoir avec de l'eau propre tiède.
- **ATTENTION JAMAIS utiliser Alcool, Hydrocarbures (essence, etc.) détergers, cires, eau chaude à plus de 45°C ou eau froide à moins de 10°C pour nettoyer la tête du nébuliseur et le réservoir d'eau.**

• * Remplacement de la tête du nébuliseur:

- Le remplacement de la tête du nébuliseur (M) est très simple.
- Les têtes sont disponibles comme pièces détachées art.R00B555 et elles sont livrées avec un outil et des instructions pour le remplacement.
- **ATTENTION! La tête du nébuliseur (M) est, comme autres parties de la machine, une partie de consommation qui est sujet à usure pendant le temps.**
- La tête du nébuliseur **devrait être remplacée chaque 3.600 heures de travail** dans des situations ordinaires, c'est à dire avec l'utilisation d'eau distillée.
- Des remplacements plus fréquents peuvent être nécessaires avec des eaux plus dures ou avec des eaux qui contiennent métaux pesants, anti-bactériens, polluantes...
- **Nous conseillons de remplacer la tête du nébuliseur chaque 6 mois!**

GUIDE A LA QUALITE DE L'EAU

Eau douce	3-6°dH	(5-10°fH)
Eau normale ou de dureté moyenne	7-11°dH	(11-20°fH)
Eau dure	12-17°dH	(21-30°fH)
Eau très dure	plus de 18°dH	(plus de 31°fH)

3.2 COMMENT INTRODUIRE LES OEUF: Il faut placer les oeufs seulement dans les tiroirs avec la pointe de l'oeuf vers le bas, autrement il ne naîtra aucun poussin. Dans les machines qui n'ont pas le dispositif de tournage des oeufs automatique, il faut tourner les oeufs à la main en actionnant le levier qui est au côté. Cette opération doit être faite chaque jour de la façon suivante: au matin l'on place les oeufs vers la droite et on les laisse en cette position; le soir on place les oeufs à gauche et on les laisse dans cette position.

3.3 CARACTERISTIQUES DES OEUF: Les oeufs incubés doivent avoir les caractéristiques suivantes:

- AU MAXIMUM 8 JOURS D'APRES LA FECONDATION.

- Tous les oeufs doivent être de même mesure, poids et format et surtout sans défauts ni cassures.
- Oeufs de reproducteurs sains et sélectionnés.
- Il ne faut pas incuber des oeufs fécondes le jour même de leurs sortie.
- LES OEUFS AU MAXIMUM DE 8 JOURS D'APRES LA FECONDATION.

3.4 LE MIRAGE DES OEUFS: Le mirage des oeufs doit être fait 8 à 18 jours d'après la date d'introduction, il faut éliminer les oeufs clairs et défectueux et l'on évitera l'encombrement dans l'éclosion. (Le mirage des oeufs doit être fait dans l'obscurité).

POUR CE QUI CONCERNE LES CARACTERISTIQUES DES OEUFS, CE MANUEL EST A MEME DE FOURNIR SEULEMENT DES NOTICES ESSENTIELLES RELATIVES A UN CONTEXTE GENERAL. POUR DES RENSEIGNEMENTS LES PLUS DETAILLES IL FAUT S'ADRESSER A UN MEDECIN VETERINAIRE.

4. CARACTERISTIQUES TECHNIQUES: Ce chapitre décrit les caractéristiques techniques, et il comprend une liste d'accessoires disponibles à la demande à votre charge:

4.1 Couveuse électrique pour n'importe quel type d'oeuf

CONDITIONS DE LA PIÈCE OÙ IL FAUT PLACER LA MACHINE:

Température de 18 à 23 degrés Celsius - Humidité relative: 15/50%

CARACTERISTIQUES ELECTRIQUES:

Tension: CA 230 Volt +10/-15% @ 50Hz. ±0,5% - Type de fiche: SCHUKO (CEE)

4.2 ACCESSOIRES ET OPTIONS:

Description des accessoires	Article
Fiche Mère Contrôleur	R000549
Écran digital de petite dimension	R000550
Écran digital de grande dimension	R000551
Sonde humidité	R000552
Sonde température	R000553
Humidificateur automatique	R2569
Membrane pour humidificateur	R00B555
Écran frontal pour contrôleur	R000557
Moteur pour dispositif de tournement des oeufs automatique mod.	R000812
Moteur ventilateur	R000619
Résistance chauffage	R00A712
Cuvette pour l'eau	Ø 18 x 2
Générateur d'ozone pour désinfection écologique	R000927
Carpette de plastique	50*50*1,5
Tiroir oeuf poule - canard - dinde du pays	R004000
Tiroir oeufs faisan - pintade	R004001
Tiroir oeufs oie - dinde géant - paon	R004002
Tiroir oeufs caille - perdrix gris	R004003
Tiroir oeufs perdrix rouge	R004004
Tiroir éclosion	R004007
Tiroir oeufs autruche	R004008
Tiroir éclosion autruche	R004009

5. ENTRETIEN ET SOLUTION DES PROBLEMES: Ce chapitre décrit le moment et la façon de faire le polissage de la couveuse et quelles parties de la machine doivent être lubrifiées par l'utilisateur. La deuxième partie contient une liste des problèmes qui pourraient arriver et les indications pour leur solution. La première partie du chapitre décrit les opérations fondamentales de l'usage de la couveuse et que l'utilisateur doit absolument faire. La deuxième partie contient la liste des problèmes qui pourraient arriver pendant l'usage de la couveuse avec quelques indications pour la solution. Si vous relevez de grands dommages mécaniques/électriques il ne faut pas les réparer vous-même! APPELEZ LE REVENDEUR ET EMPLOYEZ TOUJOURS LES PIÈCES DE RECHANGE ORIGINAUX!

5.1 Polissage et lubrification de la couveuse: Après chaque éclosion: éteindre la machine avec l'interrupteur, débrancher le câble d'alimentation du réseau électrique, enlever les tiroirs des oeufs, et nettoyer par une balayette le plumage et la partie la plus sale puis avec un désinfectant dilué dans l'eau il faut passer, avec soin, toutes les parois à l'intérieur/extérieur de la machine. Chaque 3 éclosions ou chaque 2 mois: il faut éteindre la machine avec l'interrupteur, débrancher le câble d'alimentation du réseau électrique, enlever les tiroirs des oeufs et nettoyer par une balayette le plumage et la partie la plus sale puis renverser la machine, lever la protection en enlevant les vis de fixation et avec beaucoup d'attention nettoyer de nouveau avec un pinceau le plumage du moteur, ventilateur, thermostat, sonde et parois. Nettoyer à l'intérieur le thermostat électronique avec de l'air comprimé, de façon à éliminer le plumage entassé qui peut en causer la rupture. Avec une burette lubrifier toutes les parties de mouvement de la machine. A la fin appliquer de nouveau le filet de protection. **IL NE FAUT ABSOLUMENT PAS TOUCHER LA RESISTANCE AVEC LES MAINS, DANGER DE BRULURE, ET RISQUE DE RUPTURE DE L'ELEMENT**

5.2 Solution aux problèmes: Si vous avez des problèmes lorsque vous êtes en train d'employer la couveuse, essayez de les trouver dans la liste à suivre, pour voir s'il est possible de remonter à la cause. S'il se présente un défaut différent de ceux indiqués ci-dessous, ou la solution proposée ne donne aucun résultat, appelez votre revendeur. **PARTIES MANQUANTES OU ENDOMMAGEES:** appelez, tout de suite, votre revendeur; **LA COUVEUSE NE S'ALLUME PAS, PAR MANQUE D'ALIMENTATION ELECTRIQUE:** a.Vérifiez si il y a le courant électrique en allumant la lumière dans la pièce où est placée la machine; b.Vérifiez que le câble d'alimentation est branché au réseau électrique; c.Vérifier que la porte de la machine est bien fermée. **LE DISPOSITIF DU TOURNEMENT DES OEUF NE FONCTIONNE PAS:** a.Le moteur de tournement des oeufs tourne très lentement (1 tour en 4 heures) marquez la position et vérifiez de nouveau une heure après; b.Vérifiez que le tiroir des oeufs soit bien accroché à la fourchette de tournement des oeufs; **LE CHAUFFAGE NE FONCTIONNE PAS :** a.Vérifiez que le thermostat ne soit pas au niveau minimum; b.Vérifiez (il faut appeler un électricien) que l'élément chauffant ne soit pas cassé; **L'ECLOSION NE DONNE PAS DE BONS RESULTATS:** a.Il y a trop d'humidité, il est facile de s'apercevoir lorsque il y a trop d'humidité, en ouvrant la machine l'on sortira de l'air très humide et brûlant ou il y aura de la condensation sur la vitre de la porte, ceci malgré qu'à l'intérieur de la machine il y a toujours la température correcte d'incubation (voir les tableaux des températures). Lorsque l'humidité est normale l'air reste sec et il n'y a pas de condensation sur la porte en ce cas il y aura une très bonne incubation avec des résultats positifs. b.Vérifiez que les trous d'air soient tous ouverts; c.Vérifiez que le retournement des oeufs fonctionne; d.Vérifiez qu'à l'intérieur de la couveuse il y a la température correcte et vérifiez la température de la pièce =18/23° Celsius; f.Vérifiez de n'avoir pas mis les oeufs avec la pointe vers le haut; g.Vérifiez combien d'oeufs clairs il y a; **LES POUSSINS NAISSENT AVEC LES JAMBES TORDUES:** a.L'humidité est trop haute; b.La carpe de plastique qui se trouve à l'intérieur de la machine sert pour empêcher aux poussins qui tombent sur le fond de n'avoir pas les jambes tordues; Pour d'autres renseignements il faut contacter un vétérinaire.

NETTOYER LES SONDES: ATTENTION RESPECTER LES OPERATIONS SUIVANTES! - ENLEVER LES SONDAS/CAPTEURS AVANT DE NETTOYER ET LAVER LA MACHINE. Nettoyer les sondes qui se trouvent à l'intérieur de la machine ou sur le paroi droit ou dans le couvercle couvertes par le réseau de protection. Pour le nettoyage employer seulement de l'air comprimé sec (celui qui est disponible en bombes près les magasins d'articles informatiques et photographiques), en soufflant d'une distance minimale de 10 centimètres. **ATTENTION!** Ne pas employer d'air comprimé par le compresseur, sinon préventivement séché, et à la pression maximum de 0,5 bar. Ne pas laver avec eau ou détergents. Ne pas toucher avec les mains. Faire beaucoup d'attention et nettoyer les capteurs régulièrement. Il faut éliminer la poussière et le duvet qui s'accumule pendant l'éclosion et qui peut provoquer la rupture des capteurs et une fausse lecture des données. Attention, la sonde d'humidité peut être lavée aussi avec de l'eau seulement sans détergents, mais pour l'entretien standard et pour conserver pour long temps le capteur, nous conseillons de la laver seulement avec de l'air comprimé. **ATTENTION!** Respecter les instructions à la lettre, en particulier celles qui concernent la régulation de l'humidité relative, autrement vous allez réduire très rapidement la durée des capteurs. **ATTENTION!** Les capteurs sont garantis 12 mois, mais seulement 6 mois pour ce qui concerne la précision de calibrage et seulement si vous aurez respecté à la lettre les instructions.

ATTENTION: Les capteurs sont des éléments très précis, mais extrêmement fragiles. Si ils ne sont pas employés ou manipulés avec soin, ils sont sujets à des possibles ruptures, Vous êtes priés de faire BEAUCOUP D'ATTENTION

6. CONNAITRE LA MACHINE: Ce chapitre donne des indications précises pour ce qui concerne le branchement électrique et l'allumage de la machine.

6.1 BRANCHEMENT AU RESEAU ELECTRIQUE: AVANT DE BRANCHER LA MACHINE AU RESEAU ELECTRIQUE ET/OU L'ALLUMER, IL FAUT LIRE ATTENTIVEMENT LES POINTS SUIVANTS. LE PRODUCTEUR N'A AUCUNE RESPONSABILITE POUR DES ACCIDENTS OU DES DOMMAGES QUI PUISSENT SE VERIFIER POUR N'AVOIR PAS SUIVI LE PROCEDURE SUIVANT. ASSUREZ VOUS QUE LA TENSION DE RESEAU SOIT PAREILLE A CELLE INDIQUEE SUR LA FICHE DES DONNES TECHNIQUES QUI EST PLACEE A L'ARRIERE DE LA MACHINE. SI LA FICHE DES DONNES ELECTRIQUES INDIQUE UNE TENSION DIFFERENTE, IL FAUT CONTACTER TOUT DE SUITE VOTRE REVENDEUR. IL NE FAUT PAS BRANCHER LE CABLE AVEC LA FICHE AU RESEAU ELECTRIQUE ET N'ALLUMEZ PAS LA MACHINE POUR AUCUNE RAISON; ASSUREZ-VOUS QUE LA FICHE DE LA MACHINE, POUR LE BRANCHEMENT AU RESEAU ELECTRIQUE SOIT DU TYPE CONVENABLE A LA PRISE DE COURANT QUE VOUS ALLEZ EMPLOYER; EN CAS CONTRAIRE, CONTACTEZ VOTRE REVENDEUR, N'ESSEYER PAS DE REMPLACER LA FICHE VOUS MEME, AUTREMENT VOUS INVALIDEZ LA GARANTIE. ASSUREZ-VOUS QUE LA MACHINE SOIT ETEINTE, L'INTERRUPTEUR GENERAL EN POSITION LEVEE AVANT D'INTRODUIRE LA FICHE AU RESEAU ELECTRIQUE!

6.2 Allumage de la machine: après avoir vérifié tous les points ci-dessus indiqués et seulement dans le cas où il n'est plus nécessaire aucune intervention, introduire la fiche au réseau électrique et allumez la machine avec l'interrupteur.

L'interrupteur principal ne contrôle pas l'alimentation électrique vers la machine. Pour débrancher la machine du réseau d'alimentation l'on doit détacher la fiche de la prise de courant. avant d'ouvrir la porte on doit toujours éteindre la machine en actionnant l'interrupteur.

POUR TOUTES LES OPERATIONS D'ENTRETIEN ORDINAIRE ET EXTRAORDINAIRE ETEINDRE LA MACHINE ET DEBRANCHER LE CABLE D'ALIMENTATION DE LA PRISE DU RESEAU ELECTRIQUE.

L'EXPERIENCE DE L'USAGER EST FONDAMENTALE POUR LA BONNE REUSSITE DE L'ECLOSION.



7/b TABLEAU DE CONTROLE: Ce chapitre décrit le toit de la couveuse et le tableau digital:

<ol style="list-style-type: none"> 1. Devant de la machine. 2. Trou fermé pour l'introduction de la sonde de comparaison pour le calibrage des sondes électroniques, (opération possible seulement chez le revendeur autorisé ou chez le producteur). Ne pas enlever le sceau, autrement le certificat de garantie ne sera plus valide. 3. Trou de change d'air forcé. Il y a deux autres trous sur les parties latérales de la couveuse. 	
--	---

TABLEAU DIGITAL:

1. **Interrupteur principal**, sur la position ON met en circuit l'électricité à l'intérieur de la machine. Il y a un petit voyant qui vous montre s'il y a d'électricité;
2. **Interrupteur général**, sur la position ON met en marche le moteur/ventilateur+résistance+moteur retournement oeufs;
3. **Interrupteur Lumière Intérieure**, sur la position ON allume la lumière intérieure (se rappeler de la éteindre après l'inspection, autrement vous ne pouvez pas contrôler le correct chauffage);
4. Panneau digital pour contrôler et voir les informations sur la machine:

	<ol style="list-style-type: none"> 1. Écran digital avec visualisation en degrés Celsius 2. Bouton pour augmenter la température ou l'humidité² 3. Bouton pour baisser la température ou l'humidité² 4. Bouton pour changer la vision de la température à la vision de l'humidité² 5. Voyant signalation humidification en fonction² 6. Voyant signalation chauffage en fonction 7. Liste des alarmes (AL4+AL5²)
---	--

Le trou de change d'air forcé, **IL NE FAUT ABSOLUMENT PAS LE FERMER!**

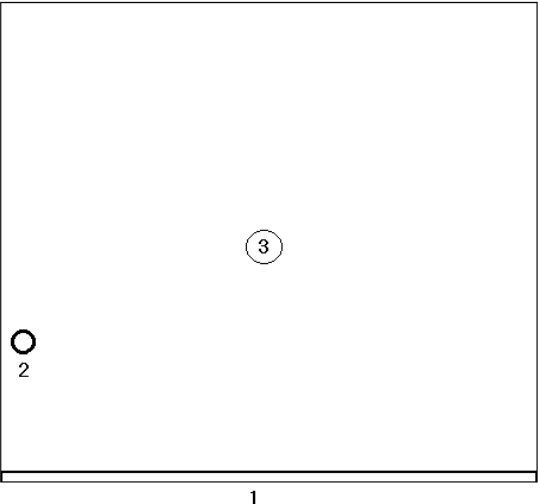
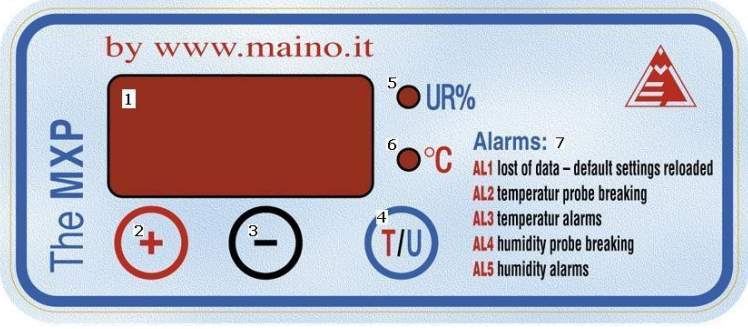
Les alarmes (7) sont complètement automatiques et changent automatiquement chaque fois que vous insérez des nouvelles données. Attention, s'il sont en fonction il y a des problèmes: appelez votre fournisseur.

LISTE DES ALARMES: liste des alarmes que vous pouvez voir sur l'écran s'il y a des problèmes

tLO	a. La température dans la chambre est trop basse pour le meilleur fonctionnement de la machine, arrêter l'appareil et chauffer la chambre. La température minimale suggérée est 20 degrés Celsius. b. La résistance chauffage est cassée - la remplacer avec une nouvelle partie R000712
AL1	Perte de données, le contrôleur charge encore les données dans la memoire de travail pour sauver les oeufs. Vous devez le contrôler et le modifier avec les données appropriées pour vos oeufs. Ce problème est rare et il est causé par des fluctuations rapides de l'électricité
AL2	Sonde de température cassée ou pas branchée - la remplacer avec une nouvelle partie R000553, le contrôleur isole la résistance chauffage (système de refroidissement disponible comme partie optionelle avec payement extra)
AL3	Alarmes de température: bas <0,5°C sous le set point ; haut >0,3°C sur le set point. S'il y a l'alarme de haute température le contrôleur isole la résistance chauffage (système de refroidissement disponible comme partie optionelle avec payement extra)
AL4	Cet alarme est disaponible seulement si vous avez installé la partie optionelle R000552 - Sonde d'humidité cassées ou pas branchée (<5% or >90%) - la remplacer avec une nouvelle partie R000552,
AL5	Cet alarme est disponible seulement si vous avez installé la partie optionelle R000552 - Alarme d'humidité haut >5% sur le set point

8. DESCRIPTION MACHINE Ce chapitre décrit toutes les parties de la machine avec références numérotées, selon l'image ci-dessous:

1. Interrupteur principal	2. Interrupteur général
3. Interrupteur lumière intérieure	4. Panneau contrôleur et écran digital
5. Trou air	6. Fiche données techniques
7. Câble d'alimentation	8. Sondes contrôleur MXP – protégées par le filet de protection
9. Lumière intérieure	10. Prise pour humidificateur
11. Moteur + Ventilateur	12. Résistance de chauffage
13. Pas disponible	14. Etui + moteur tournement des oeufs (pas disponibles dans les éclosoirs)
15. Fermeture porte	16. Supports tiroirs
17. Pas disponible	18. Porte
19. Hublot d'inspection	F. Fusible 10x38 4A - P. Filet de Protection

X = trou branchement humidificateur

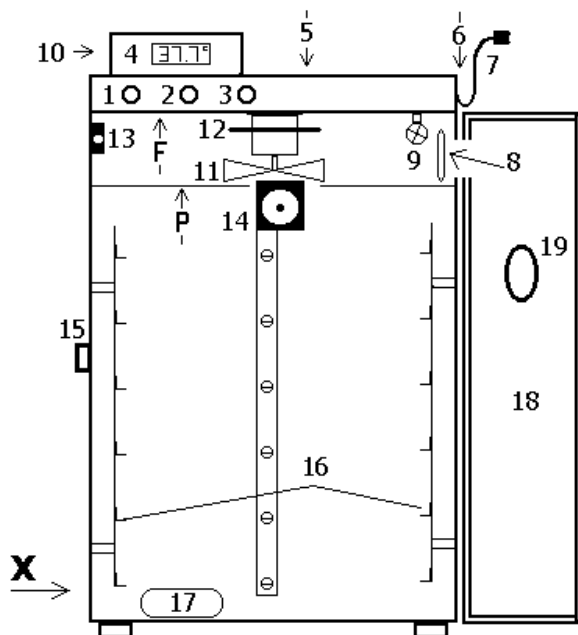

ATTENTION REMARQUE IMPORTANTE: La machine est une machine. La machine n'a pas de faculté de parole ni de dialogue avec l'utilisateur, donc elle doit être absolument contrôlée périodiquement afin de vérifier le bon fonctionnement de l'appareil. Il faut suivre à la lettre les instructions d'emploi, pour éviter n'importe quel problème. Nous conseillons l'achat des suivants accessoires qui vous permettront un efficace monitoring de l'établissement, et qui vous seront utiles en cas de rupture de l'appareil électronique pour le mesurage de la température et de l'humidité des vos machines: Thermomètre LCD, hygromètre LCD. Pour votre sûreté pendant le travail on vous conseille aussi l'achat des parties de rechange pas facilement trouvables " en particulier la nuit, le samedi et le dimanche et en cas d'urgence": Fiche-mère contrôleur; Sonde de température; Sonde de humidité ; Moteur de ventilation; Résistance de chauffage.

9/d. REGLAGE DES PARAMETRES DE TRAVAIL DE LA MACHINE: Ce chapitre décrit comment il faut régler la correcte température de travail de la machine, la fonction du voyant de signalation de chauffage et comment régler la correcte humidité de travail.

9.1 COMMENT REGLER LA CORRECTE TEMPERATURE:

- La machine est équipée d'un contrôle à micro-ordinateur réglable de très haute précision avec visualisation sur écran digital.
- Avec la porte fermée et sans oeufs attendre en lisant sur l'écran digital que la température à l'intérieur de la machine arrive à **37,7°**. Si à l'intérieur de la machine il n'y a pas la correcte température, il faut la programmer.
- **Pour passer à la phase programmation:** Pousser le bouton + fin que le voyant °C cligne rapide (pour d'un temp plus longue de 3 secondes), relâché le bouton et poussez encore cette pour augmter la température ou poussez sur le bouton – pour la réduire. Après relâchez les deux boutons, entre de 3 secondes, le voyant °C termine de cligner, le contrôleur fixe dans la memoire la nouvelle programmation et sur l'ecran retour a la visualization de la température.
- Le voyant °C que cligne lent ou qu'il est allumè fixe indique que le commande de chauffage il est en fonction.
- Pour programmer en mémoire la température correcte de travail pour vos oeufs, voir la section n. 10 tableau des températures et des humidités.

Etablir la température à sec sans eau ni oeufs, ajouter les oeufs seulement après 12 heures de fonctionnement à température constante.

9.2 COMMENT REGLER LA CORRECTE HUMIDITE:

L'humidité est produite complètement en automatique par l'humidificateur de la machine.

- Pour la visualisation pousser le bouton (4). L'écran avec la température change et vous montre la lecture en pourcentage de l'humidité relative.
- Attention le donné visualisé est l'humidité relative déjà comparée, il ne faut pas confondre avec la température à boule humide, c'est pour ça, qu'il faut se conformer aux pourcentages des humides relatifs indiqués dans le tableau des températures et des humidités.
- Pour passer à la phase de programmation: pousser le bouton (2) jusque le voyant (5) cligne rapidement. Rélâcher le bouton et le pousser à nouveau si vous voulez augmenter le donnée ou poussez sur le bouton – (3) pour la réduire. Rélâcher les deux boutons, après 3 secondes le voyant UR% termine de cligner pour confirmer la programmation et retourne à la visualisation de l'humidité.
- Le voyant (5) qui est ON ou qui cligne lent indique que le chauffage est en fonction.
- POUR OBTENIR LA CORRECTE HUMIDITE DE TRAVAIL IL FAUT SE CONFORMER AUX INSTRUCTIONS SUIVANTES:
- Voir le donné d'humidité de travail dans le tableau des températures et des humidités.
- L'OEUF CONTIENT DE SOI MEME UN CONSIDERABLE POURCENTAGE D'HUMIDITE QUI DOIT DIMINUER GRADUELLEMENT PENDANT L'INCUBATION.

SI L'ON ETABLI UN DONNE ERRONE ET NON CONFORME A LA LOGIQUE, OUTRE A LA PERTE DU CHARGE D'OEUF L'ON PEUT ENDOMMAGER IRREPARABLEMENT LA MACHINE MEME. ATTENTION IL FAUT ABSOLUMENT EVITER D'ASPERGER DE L'EAU DANS LA MACHINE.

L'EXPERIENCE DE L'USAGER EST TOUJOURS FONDAMENTALE POUR LA BONNE REUSSIE DE L'ECLOSION.

10. TABLEAU DES TEMPERATURES ET DES HUMIDITES

Espèces	Jours totaux	Température °C	% Humidité relative pendant l'incubation	Passer les oeufs dans l'éclosoir à	% Humidité relative pendant l'éclosion
POULE	21	37,7	40 / 45	18 jours	60 / 70
DINDE	28	37,2	40 / 45	25 jours	60 / 70
CANARD	28	37,2	40 / 45	25 jours	60 / 70
CANARD MUSQUE	35-37	37,2	40 / 45	31 jours	60 / 70
OIE	28-34	37,2	45 / 50	25 jours	60 / 70
FAISAN	23-28	37,7	40 / 45	21 jours	65 / 85
PAON	28-30	37,2	40 / 45	25 jours	60 / 70
BOBWHITE	23-24	37,7	40 / 45	20 jours	60 / 70
PERDRIX ROUGE	23-24	37,5	40 / 45	20 jours	65 / 85
BARTAVELLE, CAILLE	17	37,7	40 / 45	15 jours	60 / 70
PIGEON	17	37,7	40 / 45	15 jours	60 / 70
CANARI	13	37,7	40 / 45	10 jours	60 / 70
AUTRUCHE	45	36,1	sur la base du poids à perdre partir d'après le 15%	38 jours	60 / 70

10/a. TABLEAU CHARGE MAXIMUM D'OEUF SÉLON LE TYPE D'OEUF ET DU GENRE DE TIROIR; MAIS NON TOUS À LA MÊME PÉRIODE

Modèle:	Type d'oeuf						
	Poule, Canard, Canard musqué, Dinde du pays	Faisan, Pintade, Bantam	Caille, Perdrix grise	Oie, Dinde, Paon	Perdrix rouge	Emou Nandou	Autruche
2-560	560	728	1.224*	360	1.080*	45	24
2-630	630	819	1.377*	405	1.215*	45	24

*+80% avec tiroir special



GARANTIE ET CERTIFICAT DE CONFORMITE'

Les instructions sont fournies «tels quel sont» et en aucun cas le fournisseur sera responsable pour n'importe quel panne, sans limites, panne qui résultent de la perte des biens, des profits et des revenus, de la valeur biologique, du coût de rétablissement, de remise ou à d'autres coûts pareils ou n'importe quel spécial, accidentel ou conséquent panne même hypothétiquement lié à l'usage de ces renseignements. Ces renseignements ont été rédigés avec la plus grande expertise possible en raison de l'état de l'art des connaissances et des technologies; leur soin et leur fiabilité n'est pas en tout cas rapportée au fournisseur. L'autorisation à l'accès à ces renseignements est strictement réservé à un usage personnel. La machine a été vérifiée par le constructeur en chaque partie avant la livraison et l'expédition. La garantie du constructeur ne comprend pas les pannes causés par un transport de la machine effectué non correctement, en outre la garantie ne comprend pas les éventuels dommages à les installations électriques et électroniques causés par une fausse liaison au réseau électrique d'alimentation. La garantie comprend soit les parties que la main d'oeuvre nécessaires pour la remise fonctionnelle de la machine pour les dommages que l'on pourrait se vérifier pendant 24 mois après l'essai. La garantie est effectuée chez le siège du constructeur et elle ne comprend pas des dédommagements dûs à l'arrêt de la machine, ou des dommages subis à la production. LES REPARATIONS DEVRONT ETRE EFFECTUEES PAR PERSONNEL AUTORISE PAR LE CONSTRUCTEUR. LA NON OBEISSANCE A CETTE CLAUSE COMPORTE LA CESSATION DE LA GARANTIE MEME. NORMATIF DE REFERENCE: ce produit satisfait les qualités essentielles de compatibilité électromagnétique et de sécurité prévus par le directives: 89/33/CEE du 3 Mai 1989 avec les successives modifications (Directive 92/31/CEE du 28 Avril 1992 et Directive 93/68/CEE du 22 Juillet 1993); 73/23/CEE du 19 Février 1973 avec les successives modifications (Directive 93/68/CEE du 22 Juillet 1993); car projeté en conformité aux prescriptions des Règles Harmonisées: CEI EN61000-3-2 (1998) + A14 (2000) ref. Harmonic Current Emissions; EN61000-3-3 ref. Voltage Fluctuations; EN55014-1 ref. Conducted Radiodisturbance Emissions; EN55014-1 ref. Click; EN55014-1 ref. Power Disturbance (30/300 Mhz) & Immunity Tests EN55014-2 ref. ESD, CM, FSB, S, VDSI + EN60335 + EN60335-2-71. La conformité aux qualités essentielles est attestée par l'apposition de la marque CE¹ sur le produit. La marque CE¹ a été introduite en 1995. Il faut faire attention sur les actions suivantes qui puissent compromettre la conformité outre que naturellement, les caractéristiques du produit: Fausse alimentation électrique; Fausse installation ou faux usage ou impropre ou quand même différent des conseils indiqués sur la notice d'utilisation fournie avec le produit; Remplacement de pièces ou d'accessoires originaux par d'autres modèles non approuvé par le constructeur, ou fait par personnel non autorisé.

ATTENTION: CETTE MACHINE DOIT ETRE LIEE A TERRE.

DECLARATION DE CONFORMITE d'après l'annexe II, A du DPR 459/96



LE FABRICANT	MAINO ENRICO - ADRIANO di Maino Roberto & C. S.n.c. Via Roma, 42 - 22070 Oltrona di San Mamette (Como) Italia Tel. +39-031-891478 - Fax. +39-031-891457 Email: maino@maino.it - Internet Http://www.maino.it
--------------	---

DECLARE QUE

LA MACHINE	COUVEUSE ou ÉCLOSOIR		
MODEL	2-560 ou 2-630	Type:	XH
MATRICULE	D'après 4512 - 07 - 2003 jusqu'à nouvelle émission		
Elle est projetée et réalisée en conformité aux qualités essentielles de sécurité et santé du D.P.R. 459/ du 21 JUILLET 1996 - ANNEXE I			

L'adhésif avec la marque CE¹ appliquée à la machine fait partie intégrante de la même.
Sur l'adhésif sont indiquées les notices dans la Directive Machine

Les règles suivantes ont été utilisées pour le correct complètement des qualités essentielles de sécurité et santé de l'annexe I: CEI EN61000-3-2 (1998) + A14 (2000) ref. Harmonic Current Emissions; EN61000-3-3 ref. Voltage Fluctuations; EN55014-1 ref. Conducted Radiodisturbance Emissions; EN55014-1 ref. Click; EN55014-1 ref. Power Disturbance (30/300 Mhz) & Immunity Tests EN55014-2 ref. ESD, CM, FSB, S, VDSI + EN60335 + EN60335-2-71.
Oltrona di San Mamette il: 01/07/2003

Le déclarant:		
---------------	---	---



Disposition concernant les anciens équipements spéciaux (applicable dans l'Union Européenne et dans d'autres pays européens avec des systèmes de collecte séparés)

Ce symbole sur le produit ou sur son emballage indique que ce produit ne sera pas traité comme perte ménagère. Au lieu de cela il sera remis au point de collecte dédié pour le recyclage. En s'assurant que ce produit est trié et jeté correctement, vous contribuerez à empêcher de potentielles conséquences négatives pour l'environnement et la santé humaine, qui pourraient autrement être provoquées par la manutention de rebut inadéquate de ce produit. La réutilisation des matériaux aidera à conserver les ressources naturelles. Pour des informations plus détaillées sur la réutilisation de ce produit, vous pouvez contacter votre mairie, la société de collecte et tri des rebuts ou le magasin où vous avez acheté le produit.

RAEE ITALY: IT0804000004688 - VALIDE SEULEMENT EN ITALIE