

# Alu Box

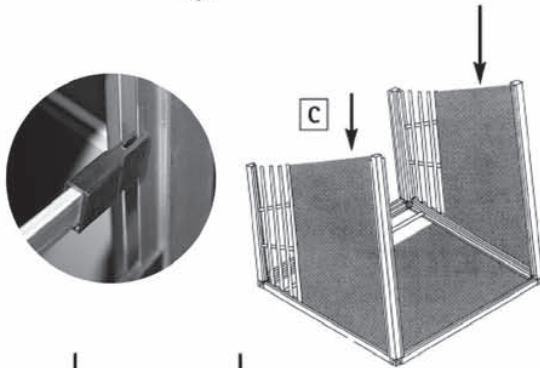

## Montageanleitung/Manuel de montage/ Assembly instructions/Istruzioni per il montaggio

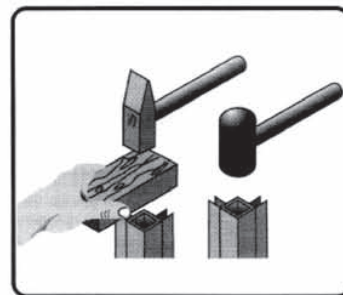
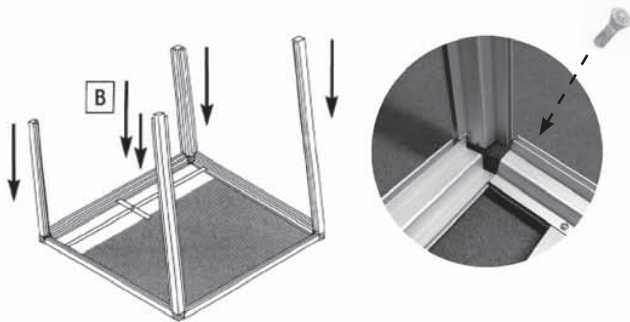
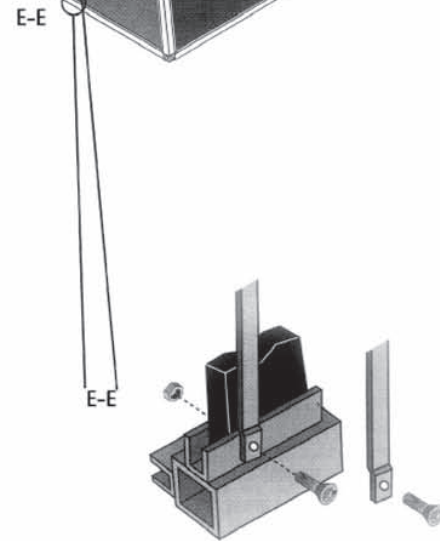
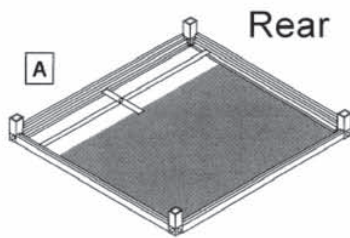
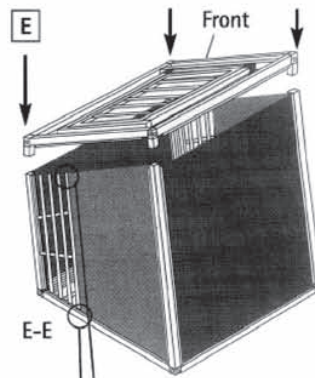
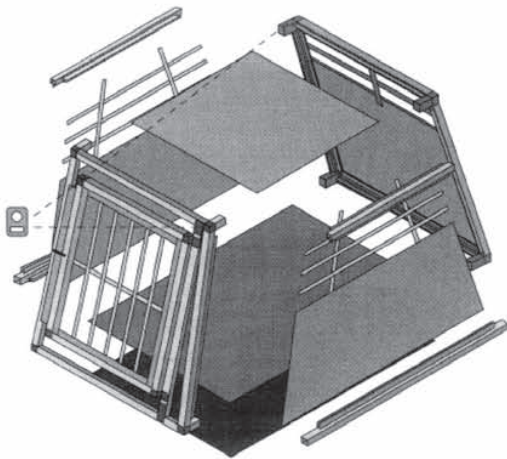
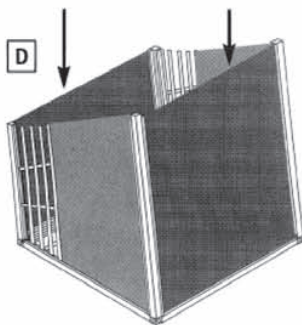

**A** Rückseite auf den Boden legen  
Placer le dos contre le sol  
Lay rear side on the floor  
Disporre il lato posteriore a terra

**B** Die langen und kurzen Stäbe an der Rückseite wie abgebildet befestigen.  
Bitte beachten Sie bei den kurzen Stäben, dass die Leiste mit dem langen Profil für die Seitenwände ist und dass kurze Profil für das Dach (siehe Detailbild).  
Fixer les barres longues et courtes au dos comme indiqué dans la figure.  
En matière de baguettes courtes, veuillez à utiliser la baguette avec le profilé long pour les parois latérales et le profilé court pour le toit (voir figure détaillée).  
Secure the long and short rods to the rear side as illustrated.  
Concerning the short rods, please remember that the rail with the long profile is for the side wall and the short profile is for the roof (see detailed image).  
Fissare le barre lunghe e corte sul lato posteriore come mostrato in figura.  
In presenza di aste corte prestare attenzione al fatto che l'assicella con il profilo lungo è per le pareti laterali, mentre il profilo corto è per il tetto (vedere il dettaglio in figura).

**C** Die beiden Seitenteile zwischen die Stäbe schieben (siehe Detailbild).  
Glisser les deux éléments latéraux entre les barres (voir figure détaillée).  
Push the two side parts between the rods (see image).  
Far scorrere i due componenti laterali tra le barre (vedere il dettaglio in figura).

**D** Den Boden und das Dach ebenfalls zwischen den Stäben einschieben  
Glisser également le fond et le toit entre les barres.  
Push the floor and roof between the rods.  
Inserire il fondo ed il tetto tra le barre.

**E** Zuletzt die Fronttür mit allen vier Ecken in die Stäbe einrasten, anschließend die Fronttür und die Rückseite mit den Leisten an den Seitenteilen festschrauben.  
Pour finir, enclencher la porte avant par les quatre coins sur les barres, puis fixer la porte avant et la face arrière avec les vis aux éléments latéraux.  
Finally, slot the front door into the rods at each of the four corners and screw the front door and the rear side to the side parts using the screws.  
Infine inserire nelle barre lo sportello anteriore con tutti e quattro gli angoli facendolo scattare nella corretta posizione, quindi fissare saldamente con le viti lo sportello anteriore ed il lato posteriore ai componenti laterali.

Albert Kerbl GmbH Felizenzell 9  
84428 Buchbach, Germany [www.kerbl.de](http://www.kerbl.de)

82391=BA\_0811

